



VERRIDE®

ADVENTURE BAGS

MANUAL DE MONTAGEM

BASE DE FIXAÇÃO
KIT ENDURO COM
BAGS 12, 16 e 25L

BAG-TOP-12
BAG-TOP-16
BAG-TOP-25





1 - Cobrir a superfície da motocicleta com adesivo* de proteção, aonde houver área de contato com a base de fixação, a fim de prevenir danos na pintura.

2 - Centralize o velcro superior da base de fixação (ferradura) no sentido vertical do banco (fig. A).



3 - Fixe as fitas de fixação superiores no bagageiro da moto (fig. B). Esse ajuste inicial, definirá o alinhamento correto do conjunto.

4 - Tensione bem as 02 fitas laterais da base de fixação, para que não haja movimentação do conjunto (fig. C).



As fitas laterais devem ser passadas de forma que tracionem a base para frente e para baixo da motocicleta. Vide setas (fig. C).

Isto garantirá que a base se molde melhor ao formato da motocicleta, também evitando a movimentação durante o uso.



DICAS IMPORTANTES ⚠

A base de fixação deve ser posicionada o mais próximo possível do piloto, na medida em que não atrapalhe a pilotagem em pé.

Quanto mais a frente instalado o conjunto, menos se nota o peso da bagagem durante a pilotagem.

*Adesivo não acompanha o kit.

SISTEMA DE FIXAÇÃO - DUPLO D

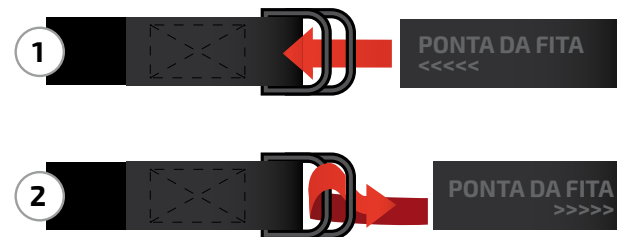

O sistema de ajuste das fitas é o mesmo de capacetes (duplo D), passa-se a fita por dentro das duas argolas (fig. 1) e retorna passando por baixo da argola inferior (fig. 2).

Esses reguladores tem teste de carga de 200kg, podendo ser bem tracionados e ajustados a motocicleta.

A alça costurada na argola, tem a função de abrir o conjunto depois das fitas tracionadas. Levantando a alça no sentido contrário ao tracionamento de aperto, a fita deverá se afrouchar (fig. D e E).

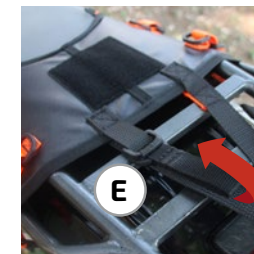

Por se tratar de um kit universal, haverá alguma sobra das fitas laterais, que precisam ser cuidadosamente amarradas para evitar que se soltem durante a pilotagem.



Se preferir, o excesso pode ser cortado, depois de visualizado qual seria o tamanho ideal para o seu modelo de motocicleta.

Caso seja cortada, a fita necessita ser aquecida na extremidade, com fogo, para eliminar a desfiação. O uso de um isqueiro é indicado para executar essa função.

A fita superior não deve ter seu tamanho alterado, pois pode servir de alça de transporte para todo o conjunto.

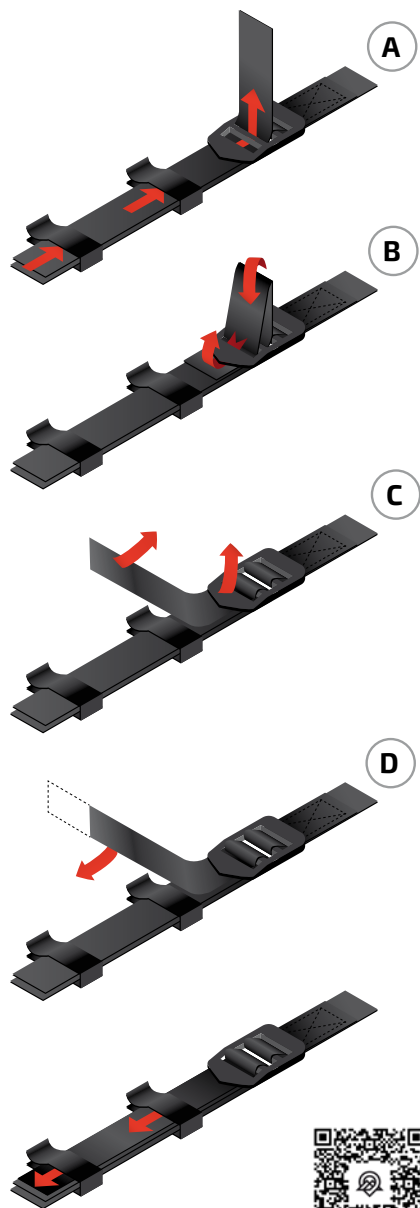

Acesse o QR Code pelo seu smartphone e veja a montagem em animação.



Instalação BAGS LATERAIS:

As fitas das bags devem ser passadas nas 1/2 argolas das extremidades externas da base.

Após a fita transpor a 1/2 argola, ela deverá ser passada nos organizadores (fig. A) antes mesmo do regulador do painel frontal de cada bag, para que não fiquem encobertos pela fita no primeiro movimento de retorno.

Instalação BAG SUPERIOR 12, 16 e 25L:

1-a. Na base de fixação: As bags são pré fixadas na base de instalação através dos velcros. As fitas das bags devem ser passadas nas 1/2 argolas localizadas na parte superior da base de fixação.

1-b. No bagageiro: As fitas das bags devem ser passadas no bagageiro ou estrutura da motocicleta.

2. As 1/2 argolas estão em pares, para que uma delas fique sobresalente, permitindo fixação de outros módulos por cima da bag superior já instalada.

Depois da fita transpor a 1/2 argola, ela deve já ser passada nos organizadores antes mesmo do regulador do painel frontal de cada bag (fig. A), para que não fiquem encobertos pela fita no primeiro movimento de retorno.

Estando as fitas passadas nos reguladores do painel frontal da bag (fig. B), para que ocorra um melhor aperto, se deve fazer um movimento tipo "catraca" (fig. C e D).

Aonde se traciona a fita para cima, ganhando um aperto, e descendo consecutivamente, gerando um ajuste em cada novo movimento (fig. C e D).



Fechamento:

A abertura das bags 12, 16 e 25 litros, devem ser dobradas no mínimo 2 vezes para garantir sua impermeabilidade.

O tamanhos das bags podem ser alterados, enrolando mais ou menos vezes sua extremidade, em função da sua necessidade de carga.

É aconselhável que a dobra para conexão do engate rápido, seja feita para cima. De forma que a dobra compacte com mais eficiência a carga evitando que haja movimento dos itens dentro da bag.

Acesse o QR Code pelo seu smartphone e veja a montagem em animação.





BAG-TOP-50_CL



BAG-TOP-50_CP



BAG-TOP-50_CA



BAG-TOP-12



BAG-TOP-16



BAG-TOP-25



BAG-TOP-50_PL



BAG-TOP-50_PP



BAG-TOP-50_PA



KIT-ENDURO-12_24



KIT-ENDURO-12_36



KIT-ENDURO-16-25_57



FITA FIXAÇÃO



KIT-ENDURO-12-25_49



KIT-ENDURO-16_32



KIT-ENDURO-16_48

EXTREMO ESPÍRITO DE AVENTURA.

OVERRIDE[®]
ADVENTURE BAGS





OVERRIDE[®]
ADVENTURE BAGS

 [override.advbags](https://www.facebook.com/override.advbags)

 [override_advbags](https://www.instagram.com/override_advbags)

 [override adventure bags](https://www.youtube.com/overrideadventurebags)

[override.com.br](https://www.override.com.br)